

# お手軽 Web データベース「デチエ」で 社内アンケートのシステムを構築した事例

---

- サイボウズ株式会社

# この事例の概要

- **お手軽データベースを活用した業務:**
  - 社内アンケート
- **業務の変更点:**
  - 社内アンケートをエクセルにて作成し、電子メールに添付して全社に送っていた。さらに回答も電子メールに添付してもらい集めていた。これらの作業をエクセルから「お手軽データベース」での管理・運用へ変更。
- **改善されたポイント:**
  - 社内アンケートの回答、回収や集計集約作業が楽になった。

# お客様紹介

- 東洋ビジネスエンジニアリング株式会社 様

b-en-g

- <http://www.to-be.co.jp/>

- 事業内容

- 企業経営および情報通信システムのコンサルティング  
コンピュータネットワークの企画および開発  
情報通信システムの企画、開発、販売およびリース

# 「デチエ」導入以前の業務概要と課題

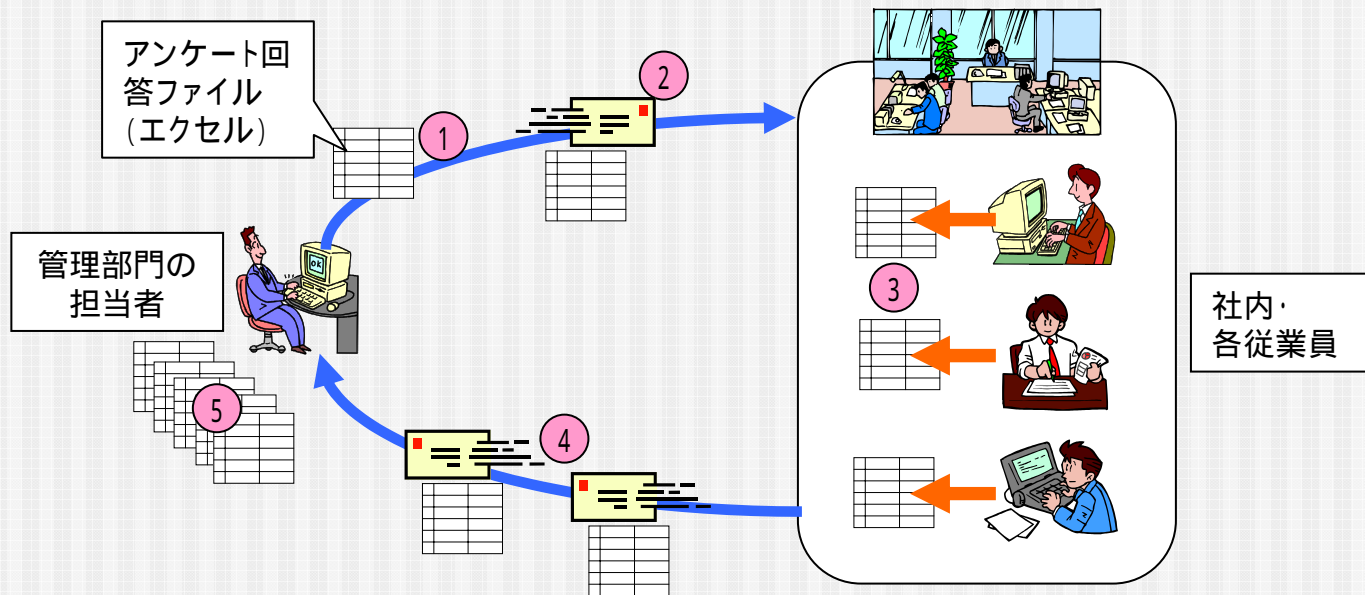

- : 管理部門の担当者が社内アンケートをエクセルにて作成
- : 電子メールに添付して全社に配布
- : 添付ファイルを受け取った従業員は各自パソコンに保存して回答を記入
- : 回答を記入したエクセルファイルを電子メールに添付して管理部門の担当者へ返信
- : 集まったエクセルファイルを管理部門の担当者が集計

## 課題

アンケートの回答、回収と集約に多大な手間がかかる

# 「デヂエ」導入で業務改善

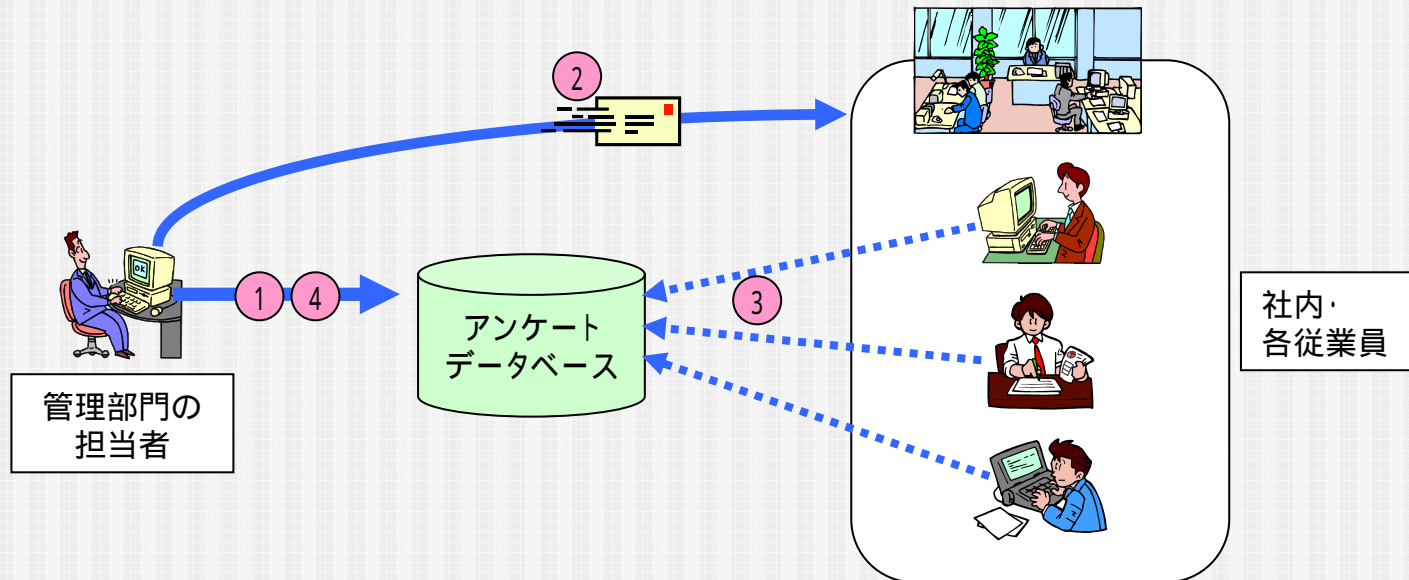

- : 管理部門の担当者が「デヂエ」でアンケートの入力フォームを作成
- : アンケート回答の依頼を全社に向けて電子メール告知  
(回答フォームの URL を電子メールに掲載。  
クリックするだけで解答フォームへジャンプできる)
- : 社内の各従業員、「デヂエ」にアクセスしてアンケートに回答
- : アンケート終了後、担当者はデヂエから回答データを CSV 出力して集計

## 効果

- アンケートを回収・集約する必要がなくなったので作業が楽になった
- 簡単に回答、回収・集計集約できるからか、アンケート企画の回数が増加してきた

# 社内アンケートデータベース

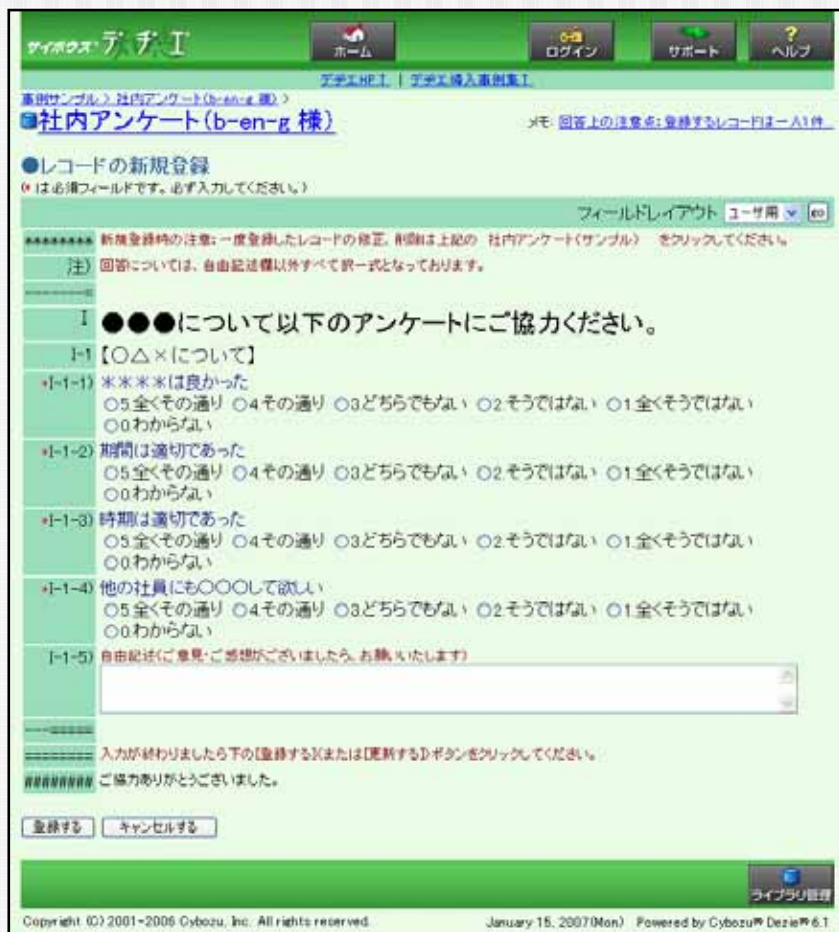

データベースのアクセス権を以下のように設定することで「追加できるユーザー」と「閲覧できるユーザー」を区別します。

・データの追加権限  
全ユーザー

・データの閲覧・編集・削除権限  
レコード登録者

こうしておくことでアンケート回答者が他の人の回答内容を見ることができなくなり、個人情報を守ることができます。

以上です

---